

6 アフターサービスについて

■本機の使用中に異常が生じた場合は、差込みプラグをコンセントから引き抜いて使用を中止し、お求めになった販売店、電気店、工具店へご相談ください。

■ご相談される時は、お買い上げの時期、品名、型番をお知らせください。

シュアーお客さまご相談センター

〒340-0807 埼玉県八潮市新町9

電話048-931-3110

安全に正しくお使いいただくために

この取扱説明書では製品を安全に正しくお使いいただき、使われる方や他の人々への危害や財産に損害を与えないために、さまざまな絵表示をしています。

表示と意味は次のとおりです。

警告 この警告表示を無視して間違った取り扱いをしますと、使用者や近付いた方が死亡または重傷を負う可能性が想定されることを表しています。

注意 この警告表示を無視して間違った取り扱いをしますと、使用者や近付いた方が障害を負う可能性が想定されること、また物的損害のみの発生が想定されることを表しています。

SURE

株式会社 石崎電機製作所

東日本営業所 〒111-0051 東京都台東区蔵前3-5-15 TEL.03-5687-7031

西日本営業所 〒550-0013 大阪市西区新町1-25-7 TEL.06-6541-3893

MC-3023 : F-TK05042000

シュア-捕虫機 (屋内用) MC-8200

より確かなものを……

SURE シュア-

取扱説明書



警告

本品の機能を十分に発揮させて効果的にご利用いただくため、また安全のために、この取扱説明書をご使用前に必ず最後までお読みください。お読みになったあと、いつでも必要な時に取り出せるように、所定の場所に必ず保管してください。

※本文中の絵表示については、裏面をご覧ください。

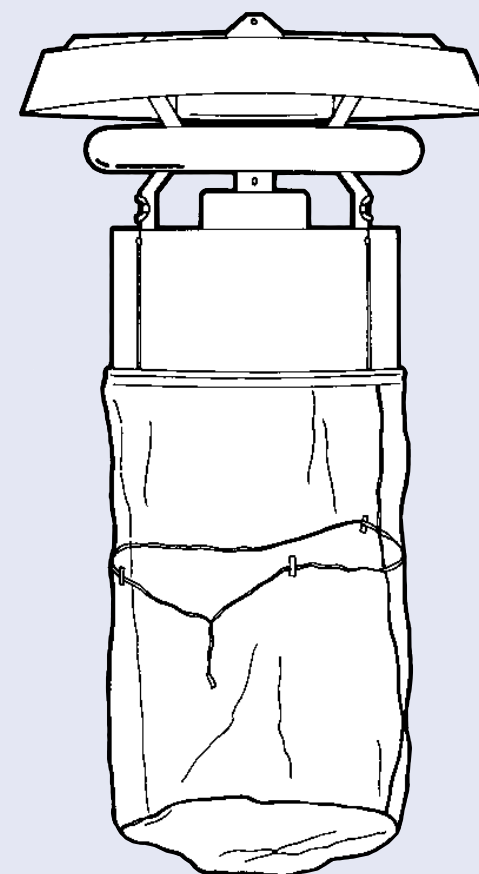

1 各部の名称

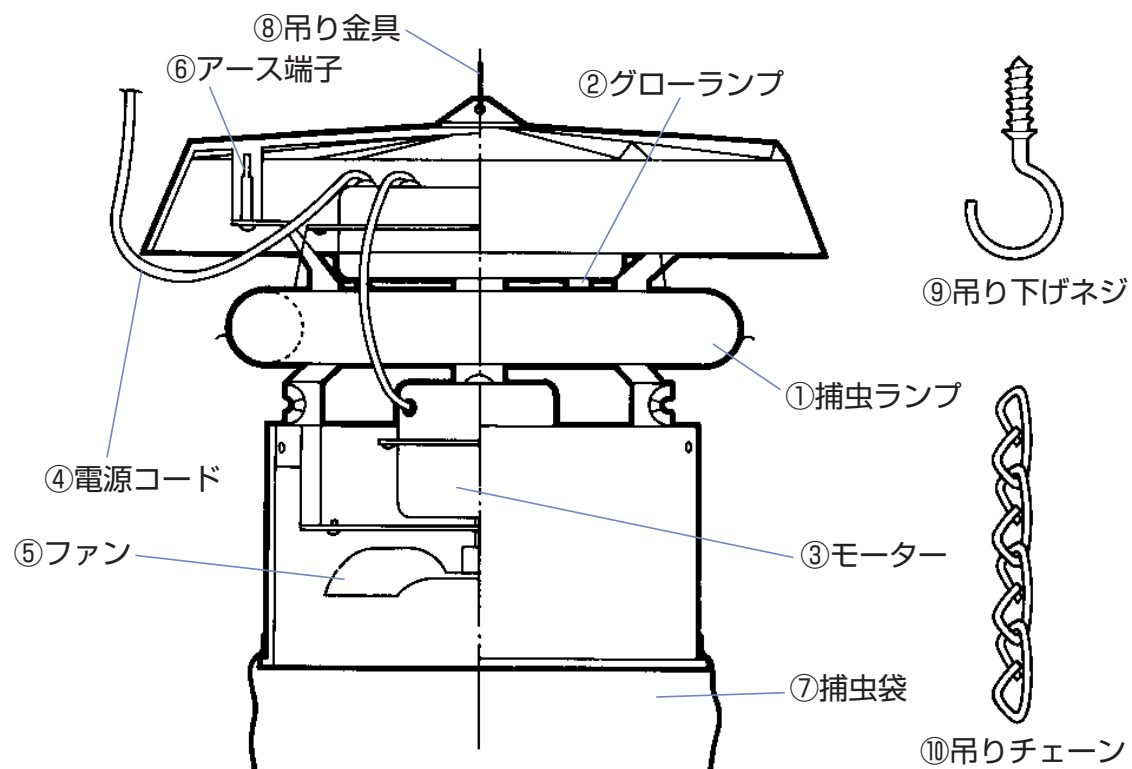

2 設置についてのご注意 **警告**

- 電源は必ず交流100V/12A以上のコンセントをご使用ください。
- 第3種接地工事（アース）を行ってください。
- 本器は屋内用です。他の器物から30cm以上離して吊り下げ式で使用し、吊り下げネジの固定ができる場所に設置してください。
- 他の電灯や太陽光線、その他よく反射するものからはなるべく離して設置してください。
- 揮発性引火物のあるところ、または使用される場所への設置はしないでください。
- 軒下への設置は雨風の当たらぬ場所に設置し強風での落下、雨などによるランプ、モーター不良の発生を防ぐ対策を行ってください。
- 頭上への落下が予測されるような場所への設置は行わないでください。
- 湿気が多い場所や水分のかかる場所への取り付けは避けてください。

3 正しいご使用方法 **注意**

- 1.付属の吊り下げネジ⑨をしっかりした構造物にねじ込んでください。
- 2.本体の袋取り付け部分に付属の捕虫袋⑦をかぶせてください。
- 3.吊り金具⑧に付属の吊りチェーンを取り付け、吊り下げネジ⑨にかけて吊り下げてください。高さの調節は付属のチェーン⑩で行ってください。
- 4.差込みプラグを正しく配線された交流100V/12A以上のコンセントに差し込みます。
- 5.捕虫ランプが点灯し同時にファンが回転し作動します。

4 使用上のご注意 **警告**

- 本器は吊り下げ式です。横、逆さ、斜めでの使用、捕虫以外の目的でのご使用はなさないでください。
本体、捕虫袋などの破損、モーターファンによるケガなどの原因となります。
- 本体が正しく設置され、安全が確認されてからプラグをコンセントに差し込んでください。
- 捕虫袋を時々取り外して虫を捨ててください。捕虫袋を取り外すときには、必ず電源を切って捕虫ランプが消灯しファンが止まるのを確認してから作業してください。
- 捕虫袋が汚れた場合は中性洗剤で洗い、乾燥させてからご使用ください。
- 本体、捕虫袋などに殺虫剤や、他のエアゾールガスなどを吹きかけたりしないでください。
- 捕虫ランプの交換、点検、清掃などを行うときは、必ず差込みプラグをコンセントより抜き電源を切ってから行ってください。
- 本体の作動中にモーターや袋の中に手などを入れないでください。モーターファンによるケガの原因になります。

5 仕様

電 源	AC100V 50/60Hz	寸 法	直径305×高さ250 (捕虫袋含まず)
使用電力	26W・モーター	重 量	約2.4kg (捕虫袋含まず)
	30W・円型BLランプ 1本	付 属 品	捕虫袋2枚付 (径約200mm×長さ約320mm)
設置条件	床面上1.8m以上		吊り下げネジ1本
設置方法	チェーン吊り下げ式		吊りチェーン1本
有効面積	60~120㎡		